

Gebruiksaanwijzing Workbench E-bike Lift

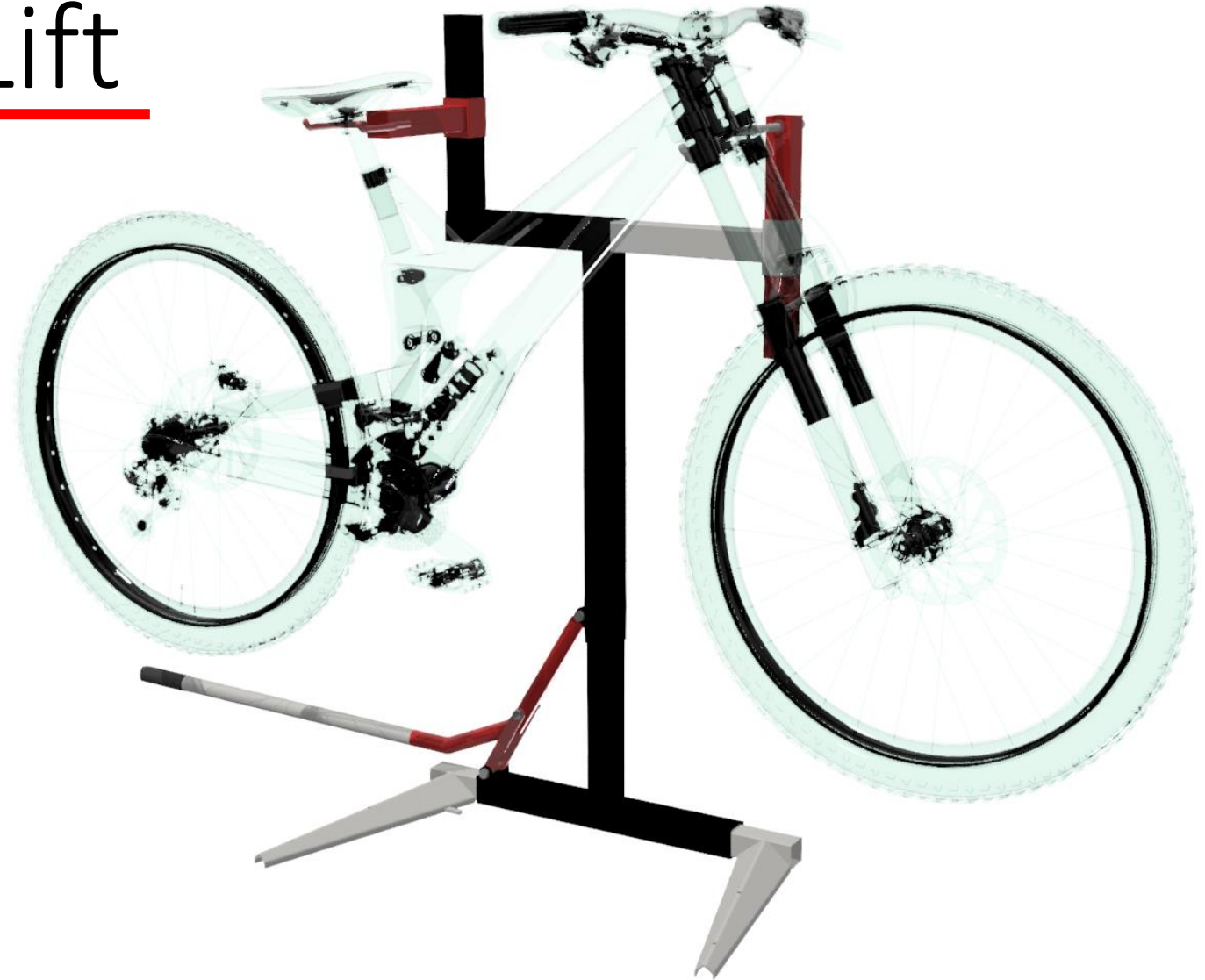

HOOYMANS PRODUCTS
metaalbewerking • productontwikkeling
Roelofarendsveen



*Deze gebruiksaanwijzing betreft een testbaar prototype,
geen eindproduct

1

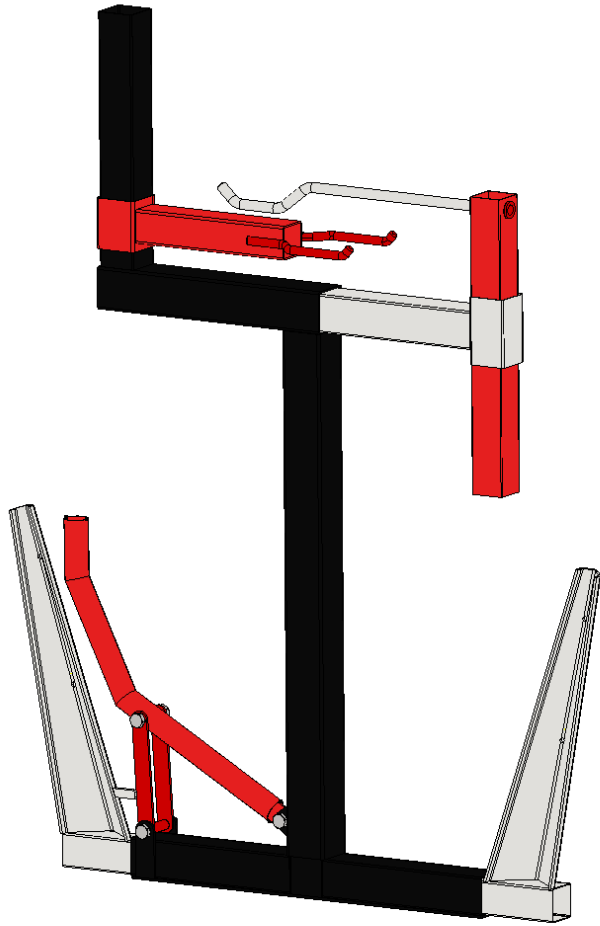

Til de e-bike lift op de workbench en houd hem licht naar achter gekanteld

2

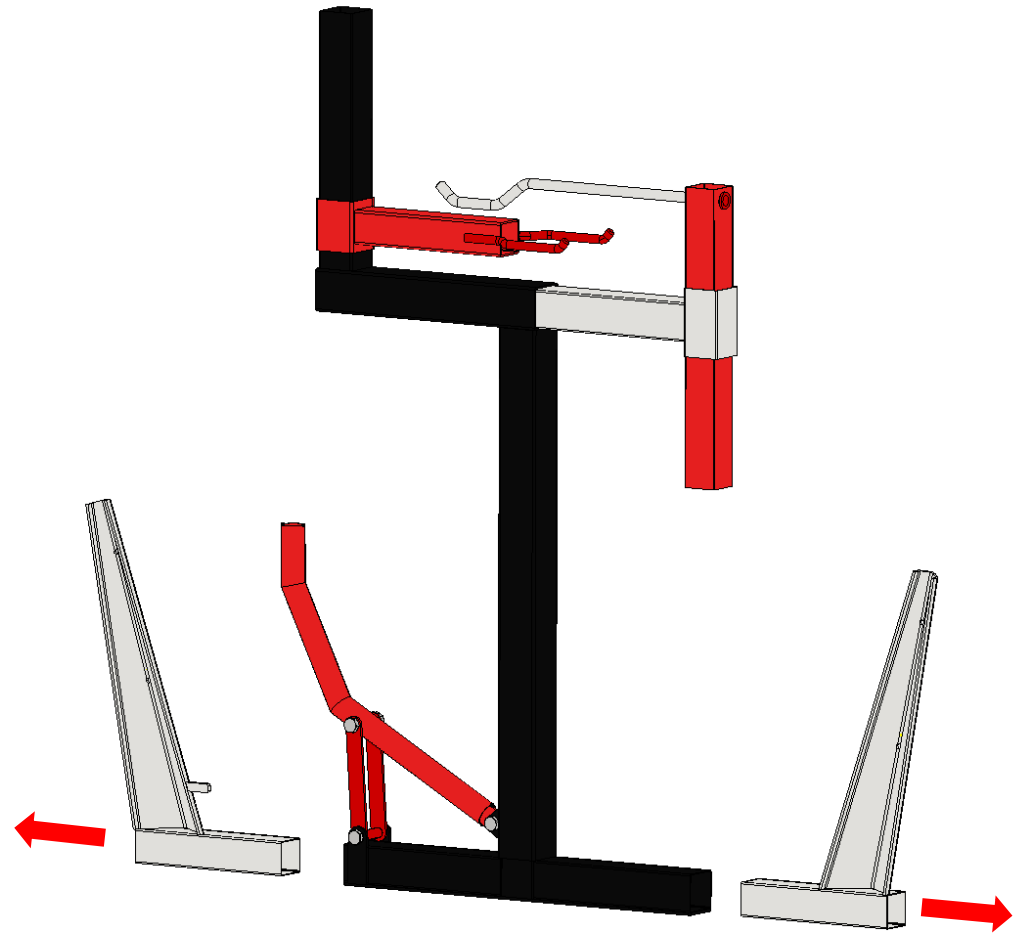

LET OP: stap 2 t/m 4 doe je om de beurt per kant
Draai de borgpen bij de voet los en schuif de voet naar buiten zodat deze te kantelen is

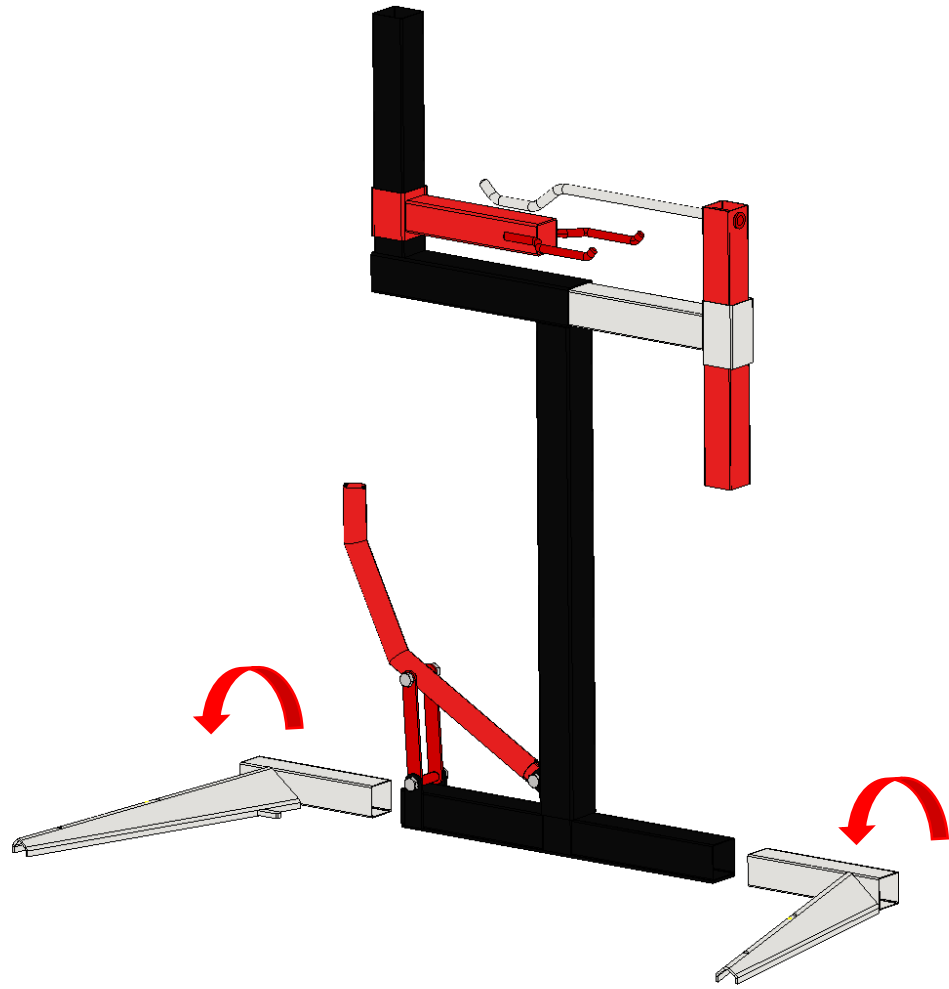

LET OP: stap 2 t/m 4 doe je om de beurt per kant
Kantel de voet 90 graden zodat deze vlak op de workbench kan komen te staan



LET OP: stap 2 t/m 4 doe je om de beurt per kant
Schuif de voet naar binnen en draai de borgpen bij de voet vast

laat de e-bike lift nu langzaam naar voren zakken tot dat hij recht opstaat en de magneten in de voeten aan de workbench vast zitten

5

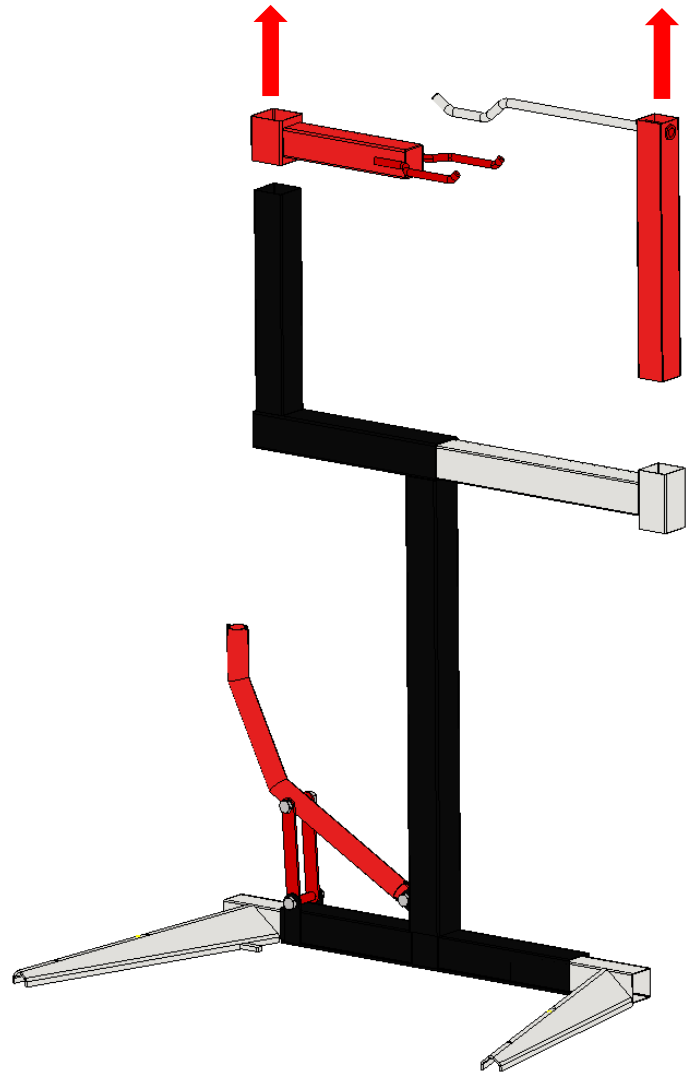

Draai de borgpennen van de fietssteunen los en til de fietsteunen omhoog

6

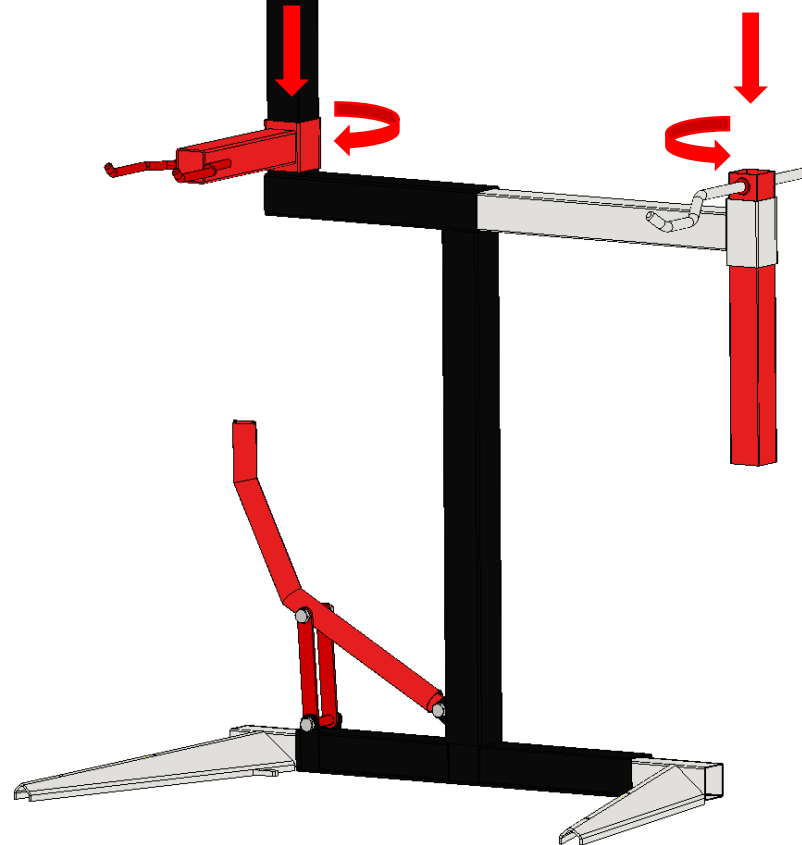

Draai de fietssteunen een kwartslag zodat deze net als de voeten naar voren uitsteken en plaats ze terug

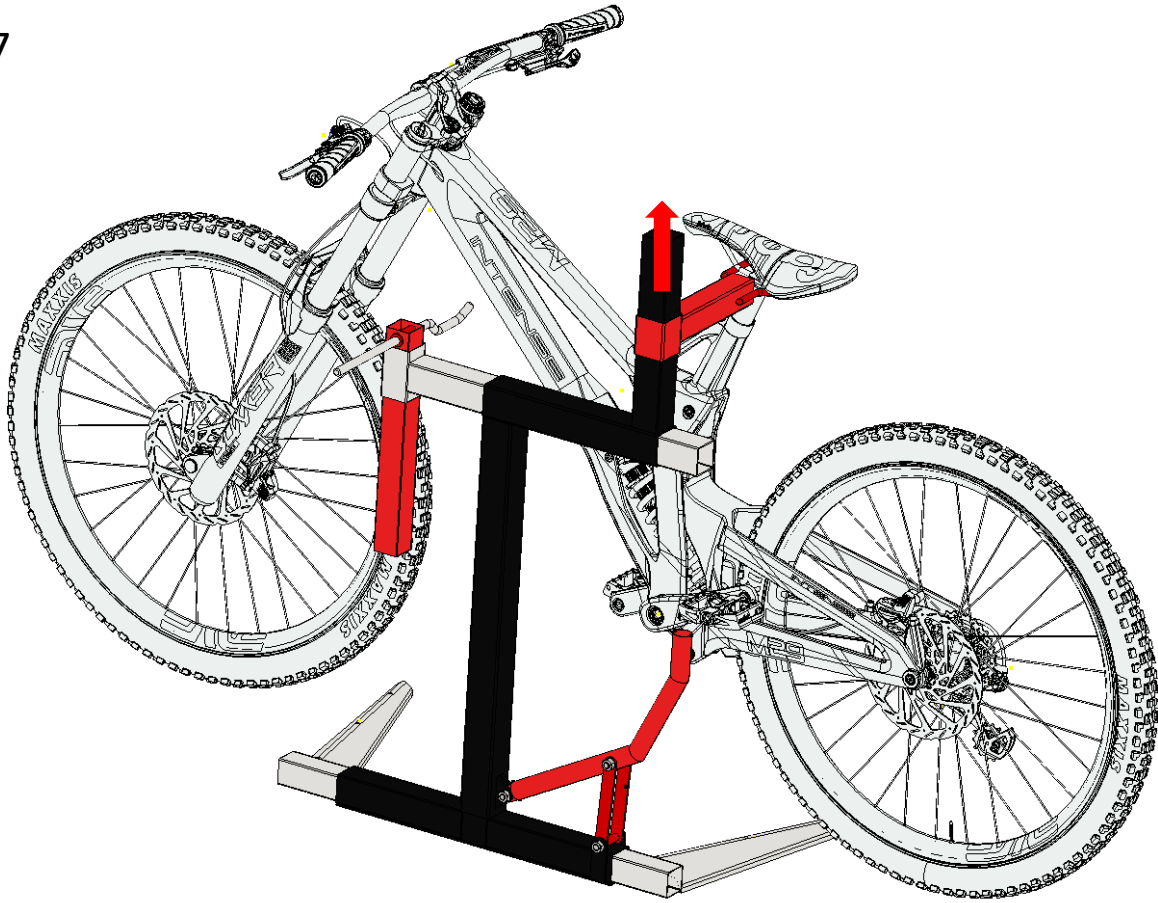

Rijd nu de fiets op de lift (rijd de fiets over de zwarte rij-lijnen, gemarkeerd op de voeten, zodat deze gelijk goed staat)

Til vervolgens de zadel steun omhoog en borg hem door de borgpin aan te draaien

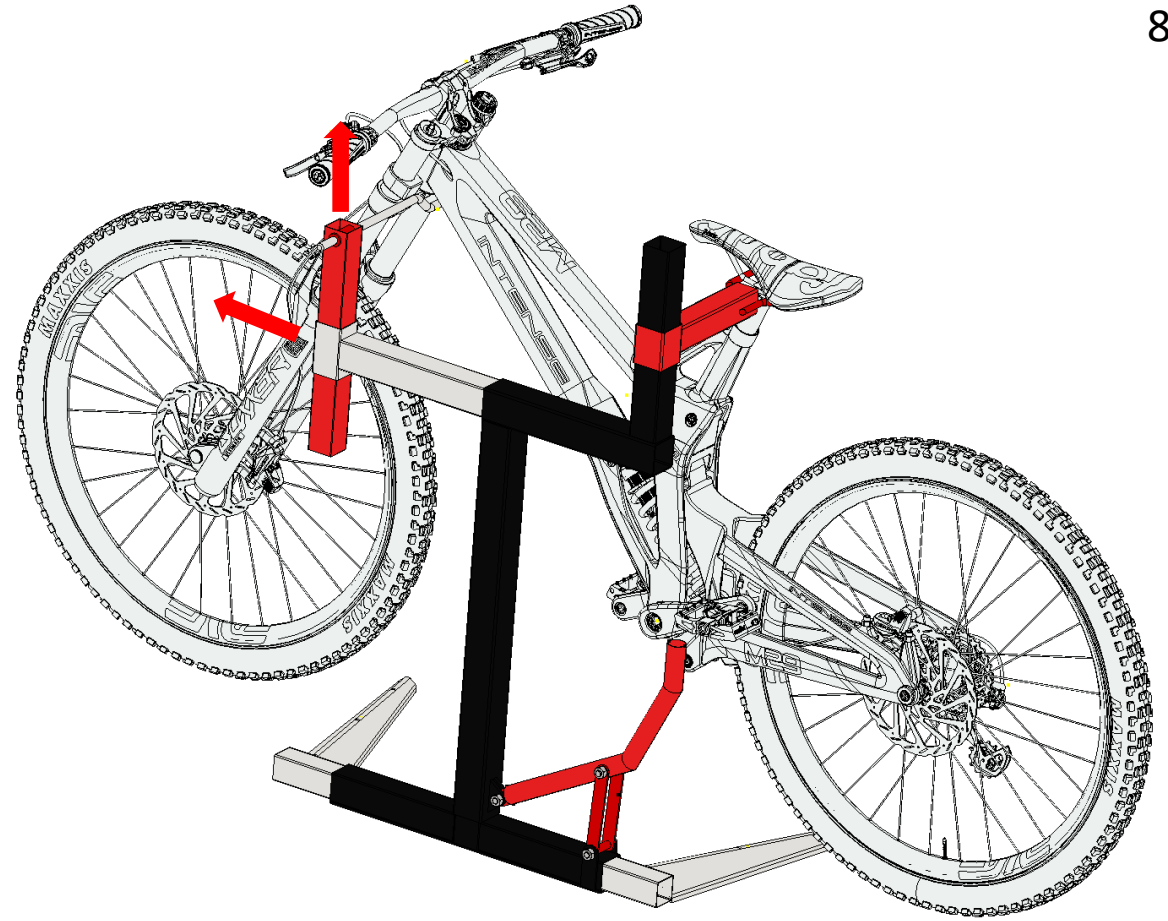

Schuif vervolgens de voorsteun opzij en omhoog zodat deze aan de voorkant van het frame zit. Borg hem vervolgens door de borgpin aan te draaien

1

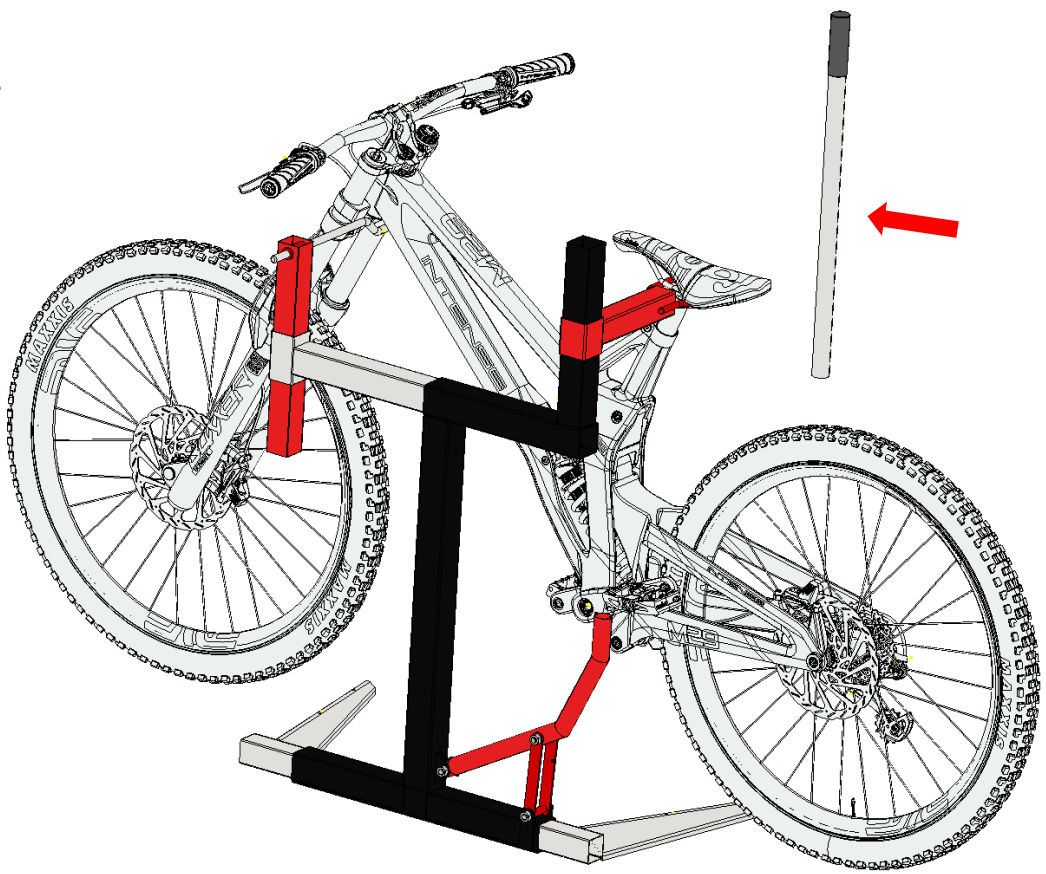

Neem nu de handgreep of de voetsteun erbij

2

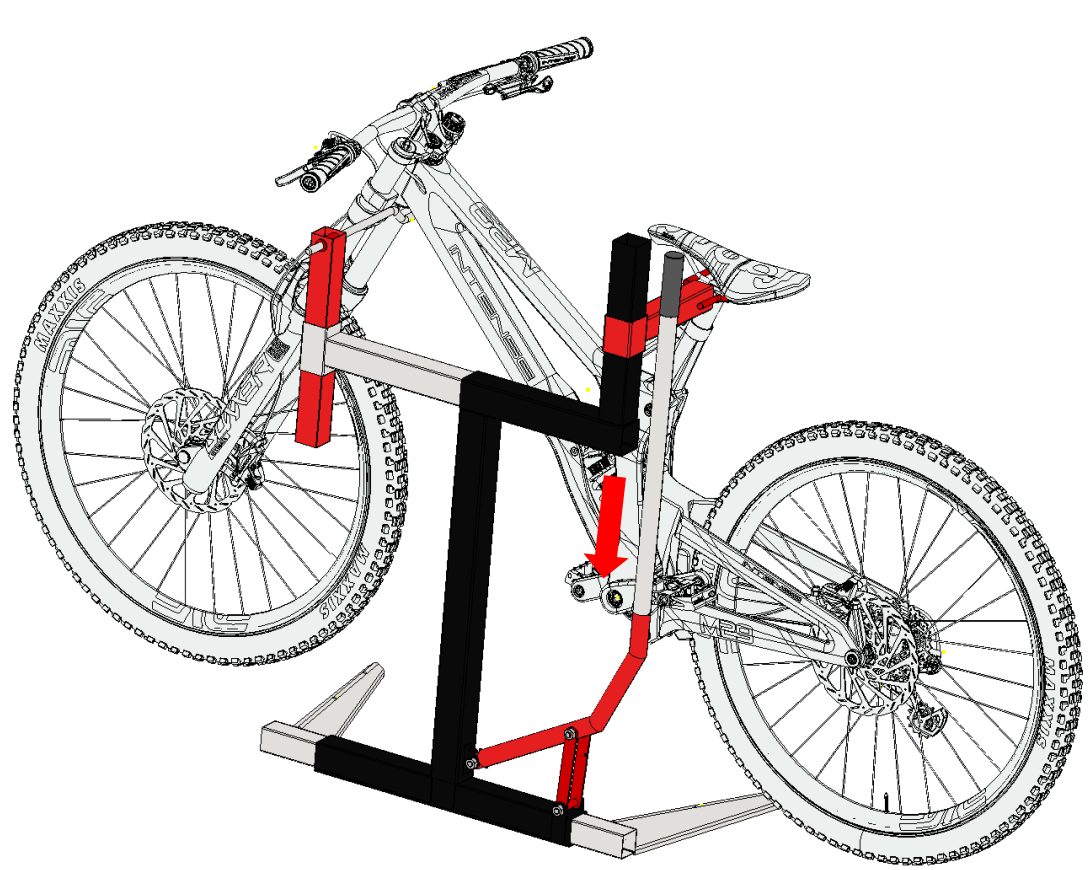

Plaats de handgreep of voetsteun op de rode hevelbuis

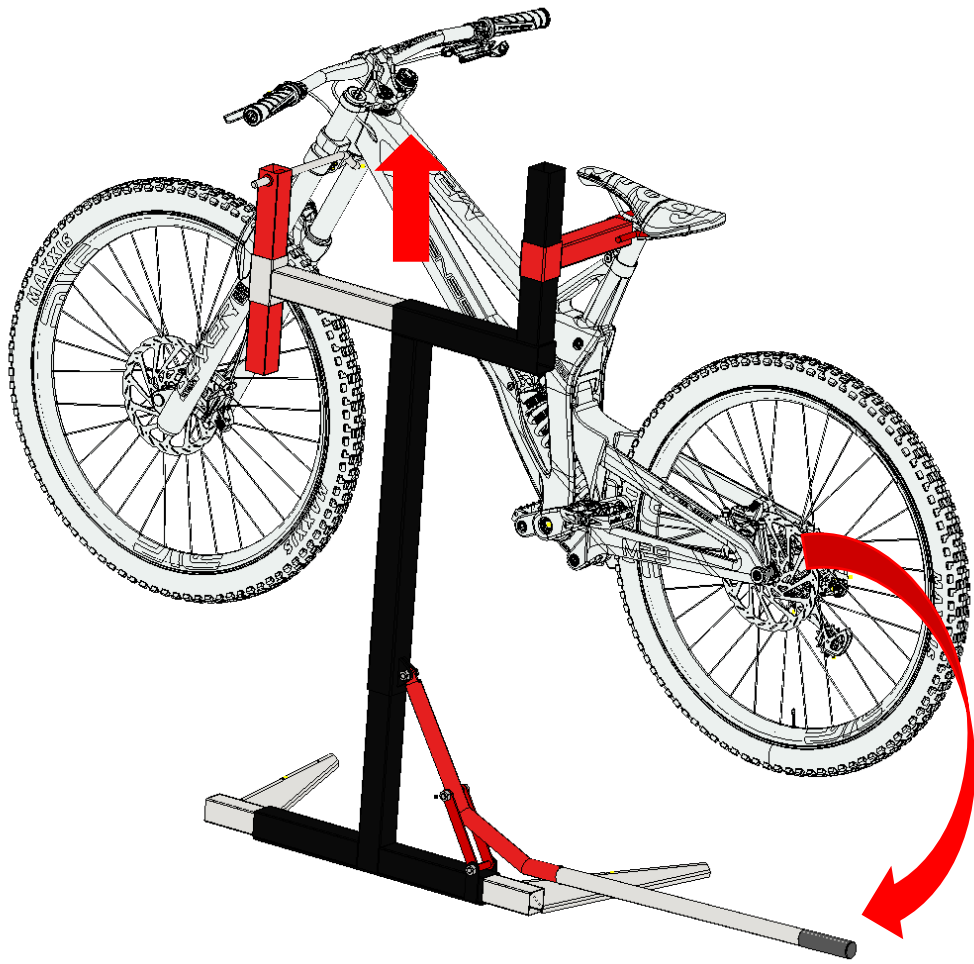

Til de fiets omhoog door aan de handgreep te trekken of door op de voetsteun te duwen.
De gasveren zullen hierbij ondersteunen.
Door de plaatsing van de draaipunten en de gasveren blijft de fiets zelf omhoog staan
De handgreep of voetsteun kan er nu eventueel afgehaald worden

LET OP:

- Inklemmingsgevaar
- De magneten zijn erg sterk, houd deze niet dicht in de buurt van elektrische apparaten
- Draai ten alle tijden de borgpennen stevig vast en controleer deze voor het liftten
- De gasveren zijn erg sterk, wanneer er geen fiets opstaat is de lift in staat uit zich zelf omhoog te gaan wanneer deze een klein zetje krijgt
- Dit product is slechts een testbaar prototype het is nog GEEN eindproduct